



Geländersicherung

BARRIER

Optimaler Schutz mit dem
wandelbaren Geländersystem



+43 7619 22 1 22 - 0

+49 271 23 41 94 - 0

+43 564 16 9 042 - 0

office@innotech.at

www.innotech.at

Laizing 10

A 4656 Kirchham

Geländersicherung BARRIER

Das variable Geländersystem

Die robuste Geländersicherung BARRIER zählt zum sogenannten Kollektivschutz und bildet eine Barriere zwischen den im Absturzgefährdeten Bereich befindlichen Personen und den vorhandenen Absturzkanten. So können sich alle Personen im Anwendungsbereich sicher bewegen, ohne eine Persönliche Schutzausrüstung oder zusätzliche Anschlageneinrichtungen zu benötigen.

Je nach Anwendungsfall stehen unterschiedliche Aufbauvarianten von fix montiert bis auflastgehalten zur Verfügung, mit denen verschiedenste Montagevarianten abgedeckt werden können. Die Geländersicherung BARRIER kann aufgrund ihrer Variantenvielfalt entweder von Beginn weg angebracht oder auch später nachgerüstet werden. Auf Wunsch ist das System mit einer individuellen Beschichtung farblich anpassbar.

Geländersicherung

Seitenschutzsystem

Seitenschutz

Seitenschutz Geländer

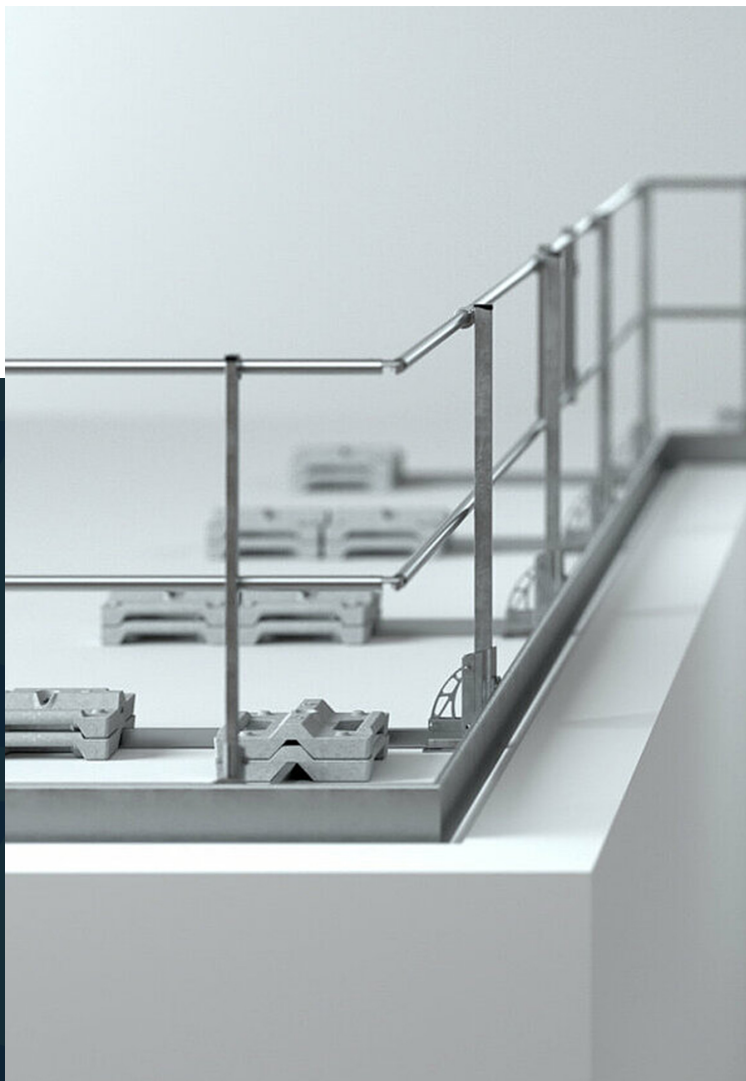

VORTEILE

- Reduzierter Montageaufwand dank der großen Steherabstände
- Optimale Anpassbarkeit an das Bauwerk dank der möglichen Oberflächenbeschichtung des Geländers
- Optische Integrität dank unterschiedlicher Neigungsmöglichkeiten des Geländers von 75° und 90° je nach Ausführungsvariante
- Robustes Geländer aus wetterbeständigem Aluminium - 100 % weichmacherfrei

"Das robuste Geländer zur Sicherung von Absturzkanten am Flachdach."



Geländersystem zur Absturzsicherung



Das Geländersystem BARRIER ist ein flexibler Kollektivschutz zur Sicherung von Absturzkanten, bestehend aus verschiedenen Elementen und Systemvarianten, die individuell auf Ihre Anforderungen und Ihren Anwendungsfall hin ausgewählt werden können.

Es stehen Sicherungssysteme zur Auswahl, die entweder fix am Dach montiert oder mittels Betongewichte und ohne Dachdurchdringung genutzt werden können. Neben der Sicherung von Absturzkanten besteht die Möglichkeit, mittels der BARRIER Fluchtweg Variante einen bestimmten Weg vorzugeben, der den Personen das sichere Verlassen eines Gefahrenbereichs ermöglicht.

Dachdurchdringungsfreie Montage

Die Montage der BARRIER-Geländersicherung erfolgt dachdurchdringungsfrei, spätere Flämm- oder Klebearbeiten entfallen. Außerdem entstehen keine Kältebrücken, die die Energieeffizienz des Gebäudes negativ beeinflussen könnten.

Inkludierte Trennschicht

Unsere Fußeinheiten werden mit einer inkludierten Trennschicht geliefert, welche frei von Weichmachern ist. Dadurch werden PVC-, FPO- sowie EPDM-Folien und Bitumendächer durch die Montage der Fußeinheiten nicht beeinträchtigt.

Oberflächeneloxierung

Mittels Oberflächeneloxierung kann das BARRIER-Seitenschutzsystem optisch an das Gebäude angepasst werden.



VORTEILE

- Seitenschutz-Geländer aus wetterfestem Aluminium
- Große Farbauswahl und damit optische Anpassung an das Gebäude möglich
- Einfache Montage 90 und 75 Grad neigungsverstellbar
- Gleicht Höhenunterschiede von bis zu 12,5 cm auf dem Dach aus
- Inkludierte Trennschicht (frei von Weichmachern)

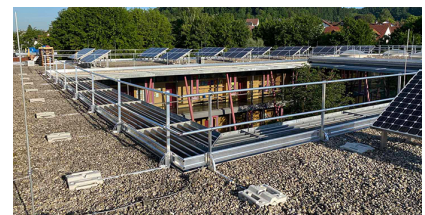

Zertifizierung nach dem neuesten Stand der Technik:

EN 13374:2019
DIN EN 14122-3:2016
DIN 14094-2:2017

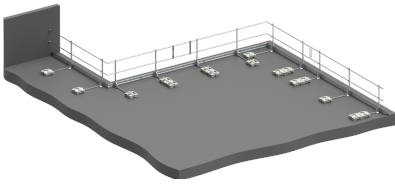

BARRIER-VARIO

Geländersystem mit Gewichten als Auflast

Details siehe Folgeseiten

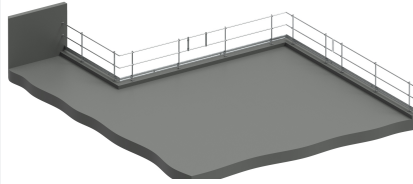

BARRIER-ATTIKA

Geländersystem auf Attika montiert

Details siehe Folgeseiten

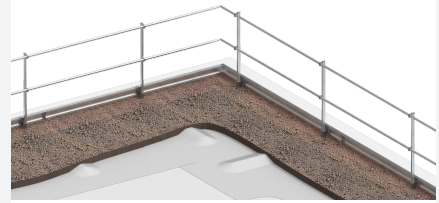

BARRIER-FLEECE

Geländersystem mit Gründach als Auflast

Details siehe Folgeseiten



BARRIER-LICHTKUPPEL

Geländersystem um Lichtkuppeln/Lichtbänder

Details siehe Folgeseiten

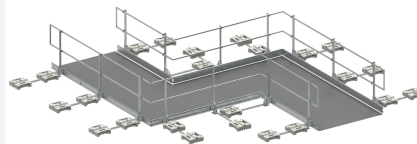

BARRIER-FLUCHTWEG

Geländersystem für Fluchtwege

Details siehe Folgeseiten

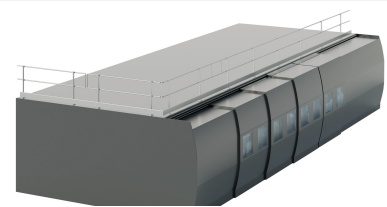

BARRIER-MASCHINENSICHERUNG

Geländersystem für Maschinen

Details siehe Folgeseiten

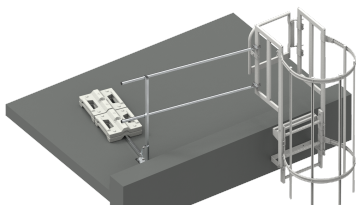

BARRIER-STEIGLEITER

Geländersystem bei Leiterausstiegen

Details siehe Folgeseiten

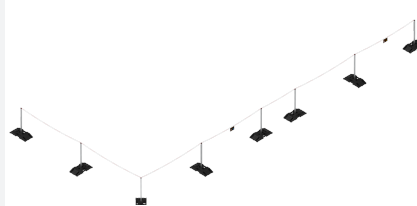

BARRIER-LIMIT

Abgrenzung von Gefahrenbereichen

Details siehe Folgeseiten

BARRIER-VARIO

Geländersystem mit Gewichten als Auflast

Das Geländersystem BARRIER-VARIO kommt überall dort zum Einsatz, wo die Sicherung der Absturzkanten auf einem Flachdach bis zu einer maximalen Dachneigung von 10° zu erfolgen hat. Das durch Betongewichte auflastgehaltene Geländer stellt eine Abgrenzung zum absturzgefährdeten Bereich dar und sorgt so für eine optimale Sicherung gegen Absturz für alle am Flachdach befindlichen Personen. Bei der Befestigung der Geländersicherung spielt die Unterkonstruktion keine Rolle. Dachdurchdringungen gehören mit diesem System der Vergangenheit an. Das Geländersystem wurde so konzipiert, dass eine schnelle und einfache Montage gegeben ist.

VORTEILE

- Effiziente Montage dank der Steherabstände von 2,5 m und einer praktischen Ecklösung.
- Keine Beeinträchtigung diverser Folien am Dach dank unserer Fußseinheiten mit inkludierter Trennschicht.
- Ausgleich von Höhenunterschieden bis zu 12,5 cm auf dem Dach dank einer einfachen Höhenverstellung im Fuß.
- Optimierte Benutzerfreundlichkeit dank der stapelbaren und 100 % weichmacherfreien Betongewichte von je 12,5 kg pro Seite.

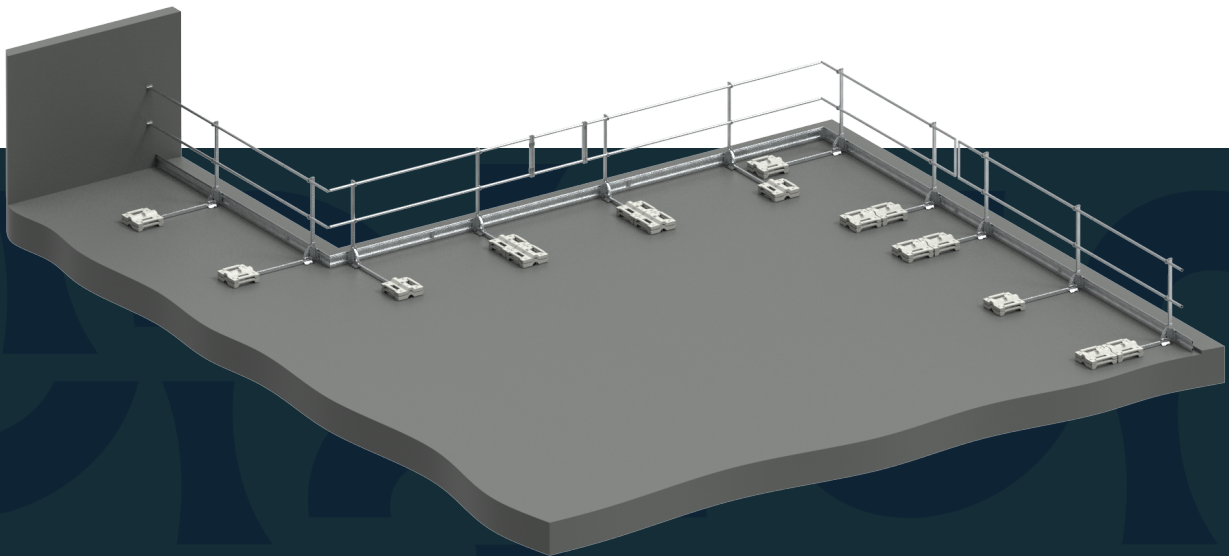

Neue wirtschaftliche Variante mit dem Fuß BARRIER-V14 und einem zusätzlichen Steher mit einer Höhenverstellung von bis zu 8 cm und der Möglichkeit das Geländer um 75° zu neigen.

Technische Produktbeschreibung

Das aus Aluminium und Edelstahl bestehende Geländersystem besticht durch seine Wetterfestigkeit und Robustheit. Das Geländer in Kombination mit den verschiedenen einzelnen Komponenten, wie den speziell entwickelten Fußeinheiten, Stehern, Auslegern und Betongewichten, bilden zusammen ein in sich stimmiges Gesamtsystem. Je nach vorhandener Eckausbildung kann eine unterschiedliche Anordnung der Steher bzw. Ausleger erfolgen.



TECHNISCHE VORTEILE

Farbliche Anpassbarkeit

Damit sich das Geländersystem optimal in das vorhandene Bauwerk einfügt, besteht die Möglichkeit einer farblichen Beschichtung des Geländers.

Höhenverstellung und Neigungsmöglichkeit

Je nach gewählter Fußvariante ist eine Höhenverstellung von bis zu 12,5 cm möglich. Zudem kann eine Neigung des Geländers von 90° oder 75° erfolgen. Für ein optimal optisches Ergebnis besteht die Möglichkeit das Geländer mit dem jeweiligen Fuß auch vollständig umzuklappen.

Gesicherter Zustieg

Durch die Anbringung des optionalen Türensats BARRIER-T30 wird ein optimal gesicherter Zustieg als auch Abstieg auf das bzw. vom Flachdach ermöglicht.

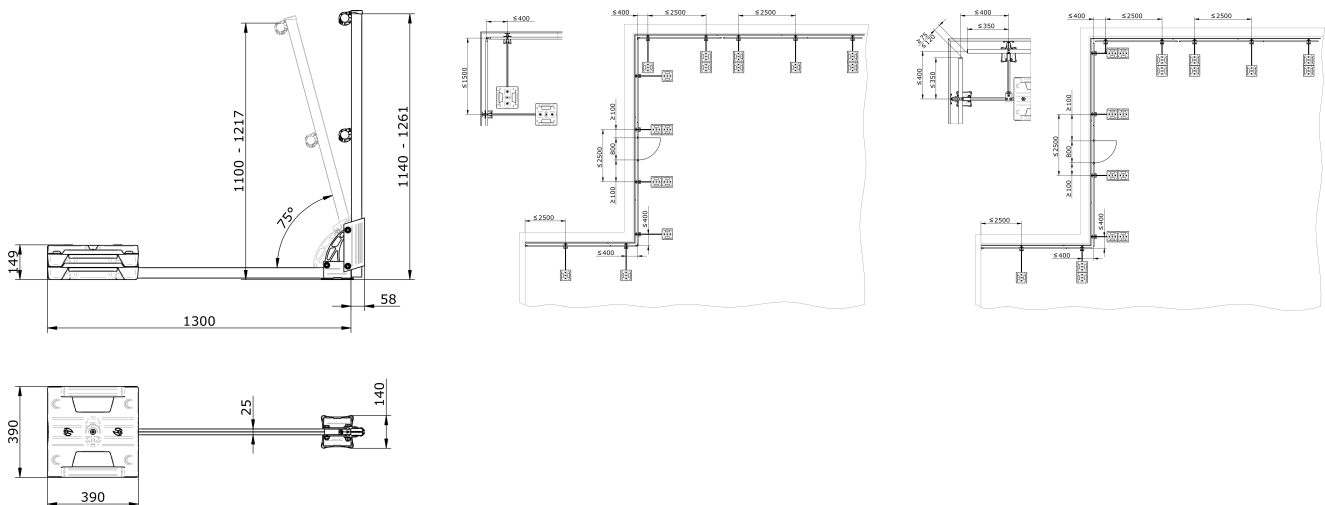

Zertifizierung nach dem neuesten Stand der Technik:

EN 13374:2019

EN ISO 14122-3:2016

DIN 14094-2:2017

Komponenten

BARRIER-Z11

Typenschild BARRIER-Z11 für Geländersicherung

Material: Aluminium-Verbund, Kunststoff
zur Kennzeichnung eines BARRIER-Systems



BARRIER-V20

Vario Gewicht BARRIER-V20

Höhe x Breite x Länge: 93 x 390 x 390 mm
Gewicht: 12,5 kg
Material: Beton



BARRIER-S22-450

Standardausleger Eckausbildung BARRIER-S22-450

Länge: 450 mm
Material: Aluminium
Standardausleger für System VARIO, Eckausbildung
Sonderlängen auf Anfrage!



BARRIER-S22-750

Standardausleger BARRIER-S22-750

Länge: 750 mm
Material: Aluminium
Standardausleger für System BARRIER-VARIO



BARRIER-S22-1300

Standardausleger BARRIER-S22-1300

Länge: 1300 mm
Material: Aluminium
Standardausleger für System VARIO, Fluchtweg lt.
Planung
Sonderlängen auf Anfrage!



BARRIER-S22-1500

Standardausleger Auflast BARRIER-S22-1500

Länge: 1500 mm
Material: Aluminium
Standardausleger für System VARIO-Auflast
Sonderlängen auf Anfrage!



BARRIER-V12

Vario Fusseinheit BARRIER-V12

Material: Aluminium, Edelstahl V2A (AISI 304),
Kunststoff
VARIO-Fußeinheit ohne Ausleger/Steher, zur Ausbildung
eines auflastgehaltenen, kollektiven Seitenschutzes,
inklusive Schutzplatte



BARRIER-V14

Vario Fusseinheit BARRIER-V14

New

Material: Aluminium
VARIO-Fußeinheit ohne Ausleger/Steher, zur Ausbildung
eines auflastgehaltenen, kollektiven Seitenschutzes



BARRIER-V92

Vario Eckverbinder BARRIER-V92

Material: Aluminium, Edelstahl V2A (AISI 304)
zur Verbindung zweier Ausleger



BARRIER-F20

Fußleiste BARRIER-F20

Höhe x Breite x Länge: 170 x 20 x 3000 mm
Material: Aluminium
Verwendung, wenn keine Attika über 150 mm
vorhanden ist!



BARRIER-F22

Fußleistenhalter BARRIER-F22

Material: Aluminium, Edelstahl V2A (AISI 304)
zur Befestigung der Fußleiste BARRIER-F20 auf der
VARIO-Fußeinheit BARRIER-V12



BARRIER-F23

Fußleistenverbindungsset BARRIER-F23

Verpackungseinheit: 1 Stück
Material: Aluminium, Edelstahl V2A (AISI 304)
zur Verbindung zweier Fußleisten BARRIER-F20



Komponenten

BARRIER-F25

Fussleistenhalter BARRIER-F25

Material: Aluminium, Edelstahl V2A (AISI 304)
zur Befestigung der Fußleiste BARRIER-F20 auf der VARIO-Fußleinheit BARRIER-V14



BARRIER-S20-1140

Standardsteher BARRIER-S20-1140

Länge: 1140 mm

Material: Aluminium, Aluminium-Zink, Edelstahl
Standardsteher für System VARIO inklusive Rohrhalter.



BARRIER-S24-1140

Klappbarer Steher BARRIER-S24-1140

New

Länge: 1140 mm

Material: Aluminium, Aluminium-Zink, Edelstahl
Klappbarer Steher inklusive Rohrhalter.



BARRIER-S25-1150

Gebogener Steher BARRIER-S25-1150

New

Länge: 1150 mm

Biegung: 75°

Material: Aluminium, Aluminium-Zink
Gebogener Steher inklusive Rohrhalter für BARRIER-V14.



BARRIER-T30

Türenset BARRIER-T30

Material: Aluminium, Edelstahl V2A (AISI 304)
Durchgang 800 mm, Anschlagrichtung fixiert, nicht frei wählbar (Rechtstüre)
Bei auflastgehaltener Ausführung pro Türseite 4 Stück Gewichte BARRIER-V20 notwendig!



BARRIER-R11

Aluminiumrohr BARRIER-R11

Durchmesser x Wandstärke x Länge: 36 x 2,5 x 3000 mm

Material: Aluminium



BARRIER-R21

Linearverbinder BARRIER-R21

Material: Aluminium, Edelstahl V2A (AISI 304)
zur Verbindung zweier Rohre BARRIER-R11



BARRIER-R31

Eckverbinder BARRIER-R31

Material: Aluminium, Edelstahl V2A (AISI 304)
zur Eckausbildung zweier Rohre BARRIER-R11
Winkel variabel einstellbar!



BARRIER-R41

Wandanschluss BARRIER-R41

Untergrund: Beton, Stahlkonstruktion
Material: Aluminium, Edelstahl V2A (AISI 304)
Winkel variabel einstellbar!



BARRIER-R51

Endabschluss BARRIER-R51

Material: Aluminium, Edelstahl V2A (AISI 304)
Endabschluss zweier Rohre BARRIER-R11
Rohrüberstand max. 500 mm!



BARRIER-R91

Abdeckkappe BARRIER-R91

Durchmesser x Stärke: 36 x 2 mm

Verpackungseinheit: 2 Stück

Material: Kunststoff
Endabschluss für Rohr BARRIER-R11
Rohrüberstand max. 350 mm!



Komponenten

BARRIER-Z22

Abdeckkappe BARRIER-Z22

Material: Zink-Aluminium
Abdeckkappe zur Abdeckung eines Standardstehers



BARRIER-R70

Rohrhalter BARRIER-R70

Material: Zink-Aluminium, Edelstahl
Rohrhalter zur Fixierung der Rohre BARRIER-R11



Zubehörartikel

BARRIER-Z31

Aufflämmwinkel BARRIER-Z31

Material: Aluminium
Verpackungseinheit: 1 Stück
zur Fixierung eines VARIO-Gewichtes BARRIER-V20 oder eines EAP/AIO-VARIO
Je BARRIER-V20 sind mind. 2 Stück BARRIER-Z31 notwendig!
Anzahl der BARRIER-Z31 bei EAP/AIO-VARIO auf Anfrage!



BARRIER-Z35-500

Unterlegsmatte Z35-500

Höhe x Breite x Länge: 4 x 500 x 500 m
Material: Fasermischung aus Polyester-und Polypropylen-Regeneratfasern

Verpackungseinheit: 1 Stück

Unterlegsmatte für ein VARIO-Gewicht BARRIER-V20



BARRIER-Z33-500

Unterlegsmatte Z33-500

Höhe x Breite x Länge: 3 x 500 x 500 m
material: Polyurethan

Verpackungseinheit: 1 Stück

Unterlegsmatte für ein VARIO-Gewicht BARRIER-V20

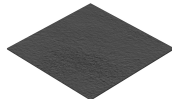

BARRIER-ATTIKA

Geländersystem auf Attika montiert

Das Geländersystem BARRIER-ATTIKA eignet sich nur in Kombination mit einer vorhandenen Attika-Konstruktion. Ist das System erst einmal auf der Attika-Konstruktion befestigt, sorgt es für eine optimale Sicherung gegen Absturz für alle am Dach befindlichen Personen. Die Anbringungsmöglichkeiten des Geländersystems sind vielfältig, sodass für jede Situation eine optimale Lösung gefunden werden kann. Die unterschiedlichen Füße des BARRIER-ATTIKA sorgen für ein optimales optisches Ergebnis. So ermöglicht einer der Füße auch das vollständige Um- und wieder Hochklappen des Systems.

VORTEILE

- Optimales Ergebnis dank unterschiedlicher Anbringungsmöglichkeiten an der Attika (seitlich und oben).
- Keine zusätzliche Belastung des Flachdachaufbaus dank der direkten Montage an der Attika.
- Optisch stimmiges Gesamtbild dank unterschiedlicher Ausführungsvarianten (bei Bedarf auch umklappbar).
- Effiziente Montage und wenige Dachdurchdringungen dank der Steherabstände von 2,5 m.

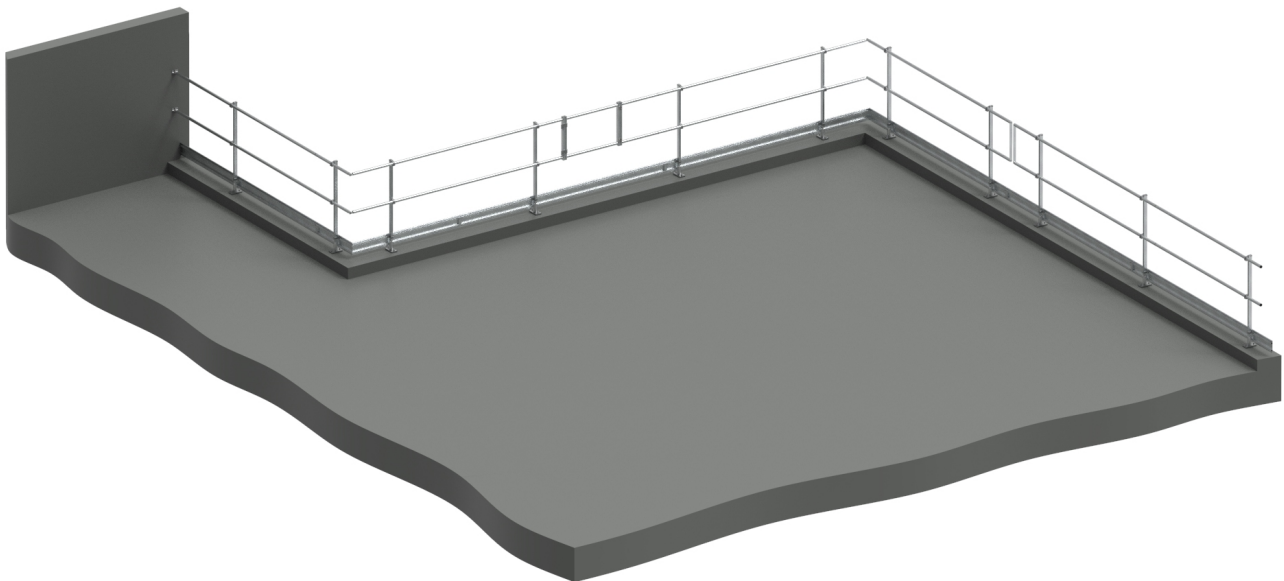

Technische Produktbeschreibung

Das aus Aluminium und Edelstahl bestehende Geländersystem besticht durch seine Wetterfestigkeit und Robustheit. Das Geländer in Kombination mit den verschiedenen einzelnen Komponenten, wie den speziell entwickelten Fußeinheiten und Stehern, bilden zusammen ein in sich stimmiges Gesamtsystem. Durch die Montage direkt an der Attika wird das Dach nicht mit einem zusätzlichen Gewicht belastet.



TECHNISCHE VORTEILE

Optimales Ergebnis

Für die Anbringung des Geländersystems stehen unterschiedliche Möglichkeiten, wie etwa eine Montage seitlich oder oben an der Attika, zur Verfügung. So kann abgestimmt auf die vorhandene Situation ein optimales optisches Ergebnis erzielt werden.

Reduktion des Montageaufwands

Die großen Steherabstände von 2,5 m wirken sich vom wirtschaftlichen Aspekt her positiv auf den gesamten Montagevorgang aus.

Gesicherter Zustieg

Durch die Anbringung des optionalen Türenssets BARRIER-T30 wird ein optimal gesicherter Zustieg als auch Abstieg auf das bzw. vom Flachdach ermöglicht.

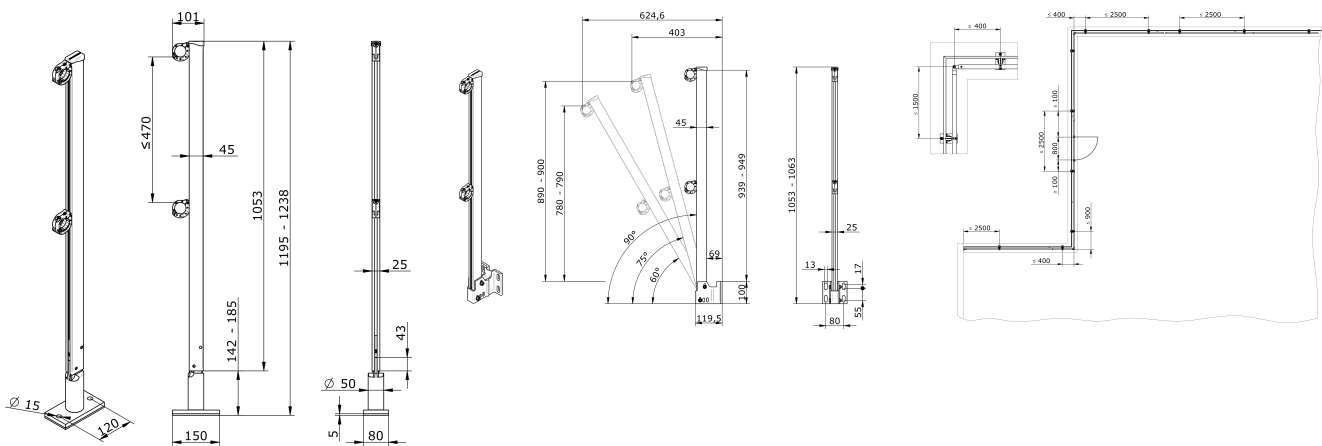

Zertifizierung nach dem neuesten Stand der Technik:

EN 13374:2019

DIN EN 14122-3:2016

DIN 14094-2:2017

Komponenten

BARRIER-Z11

Typenschild BARRIER-Z11 für Geländersicherung

Material: Aluminium-Verbund, Kunststoff
zur Kennzeichnung eines BARRIER-Systems

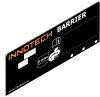

BARRIER-A22

Befestigungsfuss BARRIER-A22

Untergrund: Beton, Stahlkonstruktion
Effektive Fußhöhe: 137 mm
Material: Aluminium, Edelstahl V2A (AISI 304)
zur Befestigung des Stehers BARRIER-S21 an der Oberseite einer Attika



BARRIER-F20

Fussleiste BARRIER-F20

Höhe x Breite x Länge: 170 x 20 x 3000 mm
Material: Aluminium
Verwendung, wenn keine Attika über 150 mm vorhanden ist!



BARRIER-F21

Fussleistenhalter BARRIER-F21

Höhe x Breite: 25 x 48 mm
Verpackungseinheit: 2 Stück
Material: Aluminium, Edelstahl (AISI 304)
zur Befestigung der Fußleiste BARRIER-F20 auf dem Geländersteher BARRIER-S21



BARRIER-F23

Fussleistenverbindungsset BARRIER-F23

Verpackungseinheit: 1 Stück
Material: Aluminium, Edelstahl V2A (AISI 304)
zur Verbindung zweier Fußleisten BARRIER-F20



BARRIER-S21-1050

Standardsteher Attika BARRIER-S21-1050

Länge: 1050 mm
Material: Aluminium, Aluminium-Zink, Edelstahl
Standardsteher für System ATTIKA inklusive Rohrhalter.



BARRIER-T30

Türenset BARRIER-T30

Material: Aluminium, Edelstahl V2A (AISI 304)
Durchgang 800 mm, Anschlagrichtung fixiert, nicht frei wählbar (Rechtstüre)
Bei auflastgehaltener Ausführung pro Türseite 4 Stück
Gewichte BARRIER-V20 notwendig!



BARRIER-R11

Aluminiumrohr BARRIER-R11

Durchmesser x Wandstärke x Länge: 36 x 2,5 x 3000 mm
Material: Aluminium



BARRIER-R21

Linearverbinder BARRIER-R21

Material: Aluminium, Edelstahl V2A (AISI 304)
zur Verbindung zweier Rohre BARRIER-R11



BARRIER-R31

Eckverbinder BARRIER-R31

Material: Aluminium, Edelstahl V2A (AISI 304)
zur Eckausbildung zweier Rohre BARRIER-R11
Winkel variabel einstellbar!



BARRIER-R41

Wandanschluss BARRIER-R41

Untergrund: Beton, Stahlkonstruktion
Material: Aluminium, Edelstahl V2A (AISI 304)
Winkel variabel einstellbar!



BARRIER-R51

Endabschluss BARRIER-R51

Material: Aluminium, Edelstahl V2A (AISI 304)
Endabschluss zweier Rohre BARRIER-R11
Rohrüberstand max. 500 mm!



Komponenten

BARRIER-R70

Rohrhalter BARRIER-R70

Material: Zink-Aluminium, Edelstahl
Rohrhalter zur Fixierung der Rohre BARRIER-R11



BARRIER-R91

Abdeckkappe BARRIER-R91

Durchmesser x Stärke: 36 x 2 mm

Verpackungseinheit: 2 Stück

Material: Kunststoff

Endabschluss für Rohr BARRIER-R11

Rohrüberstand max. 350 mm!



Zubehörartikel

BARRIER-A10

Befestigungsfuss BARRIER-A10

Untergrund: Beton, Stahlkonstruktion

Neigungswinkel: 90°, 75°, 60°

Material: Aluminium, Edelstahl V2A (AISI 304)
zur Befestigung des Stehers BARRIER-S21 an der Innenseite einer Attika



BARRIER-A11

Befestigungsfuss BARRIER-A11

Untergrund: Beton, Stahlkonstruktion

Neigungswinkel: 90°, klappbar

Material: Aluminium, Edelstahl V2A (AISI 304)
zur Befestigung des Stehers BARRIER-S21 an der Innenseite einer Attika



BARRIER-A31

Distanzkonsole BARRIER-A31

Untergrund: Beton, Stahlkonstruktion

Material: Aluminium, Edelstahl V2A (AISI 304)

2 unterschiedliche Verstellbereiche (65 mm bis 105 mm oder 100 mm bis 145 mm)
für BARRIER-A10 und BARRIER-A11



BARRIER-FLEECE

Geländersystem mit Gründach als Auflast

Das Geländersystem BARRIER-FLEECE kommt überall dort zum Einsatz, wo die Sicherung von Absturzkanten auf Flachdächern bis 10° Neigung zu erfolgen hat. Es bildet eine Abgrenzung zur Absturzkante, so können sich alle am Dach befindlichen Personen gesichert fortbewegen. Dieses System eignet sich nur in Kombination mit einem Gründachaufbau oder einer Kiesschüttung und wurde speziell für diesen Einsatzbereich entwickelt. Dank des Gründachs bzw. der Kiesschüttung als Auflast kann auf zusätzliche Gewichte am Dach verzichtet werden, auch Dachdurchdringungen gehören so der Vergangenheit an.

VORTEILE

- Effiziente Montage und wenige Dachdurchdringungen dank der Steherabstände von 2,5 m.
- Optimale Anpassbarkeit an das Bauwerk, dank der möglichen * Oberflächenbeschichtung des Geländers.
- Optimale Nutzung des Gründach-Eigengewichts, dadurch entfallen zusätzliche Gewichte am Dach und auch Dachdurchdringungen.
- Vermeidung von Stolperfallen am Dach dank der unter dem Dachaufbau befindlichen Ausleger.

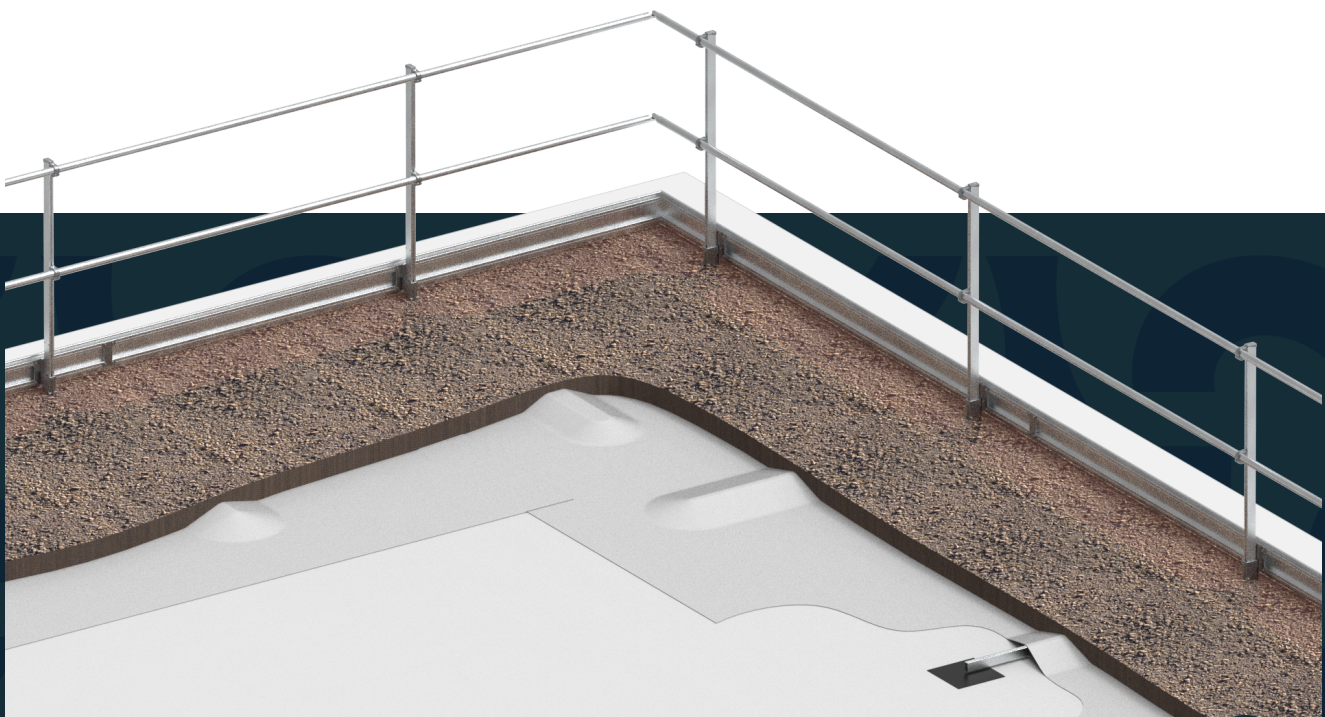

Neue wirtschaftliche Variante mit dem Fuß BARRIER-V14 und einem zusätzlichen Steher mit einer Höhenverstellung von bis zu 8 cm und der Möglichkeit das Geländer um 75° zu neigen.

Technische Produktbeschreibung

Das aus Aluminium und Edelstahl bestehende Geländersystem besticht durch seine Wetterfestigkeit und Robustheit. Das Geländer in Kombination mit den verschiedenen einzelnen Komponenten, wie den speziell entwickelten Fußeinheiten, Stehern, Auslegern und Verbindern, bilden zusammen ein in sich stimmiges Gesamtsystem. Durch die Montage direkt in Verbindung mit dem Gründach bzw. der Kiesschüttung wird das Dach nicht mit einem zusätzlichen Gewicht belastet.



TECHNISCHE VORTEILE

Minimale Dachbelastung

Das Geländersystem wird in Kombination mit dem Gründachaufbau oder einer Kiesschüttung angebracht. So sorgt das Gewicht des vorhandenen Dachs für die nötige Auflast des Systems und die Notwendigkeit eines zusätzlichen Gewichts entfällt zur Gänze.

Höhenverstellung und Neigungsmöglichkeit

Je nach gewählter Fußvariante ist eine Höhenverstellung von bis zu 12,5 cm möglich. Zudem kann eine Neigung des Geländers von 90° oder 75° erfolgen. Für ein optimal optisches Ergebnis besteht die Möglichkeit das Geländer mit dem jeweiligen Fuß auch vollständig umzuklappen.

Gesicherter Zutieg

Durch die Anbringung des optionalen Türenssets BARRIER-T30 wird ein optimal gesicherter Zutieg als auch Abstieg auf das bzw. vom Flachdach ermöglicht

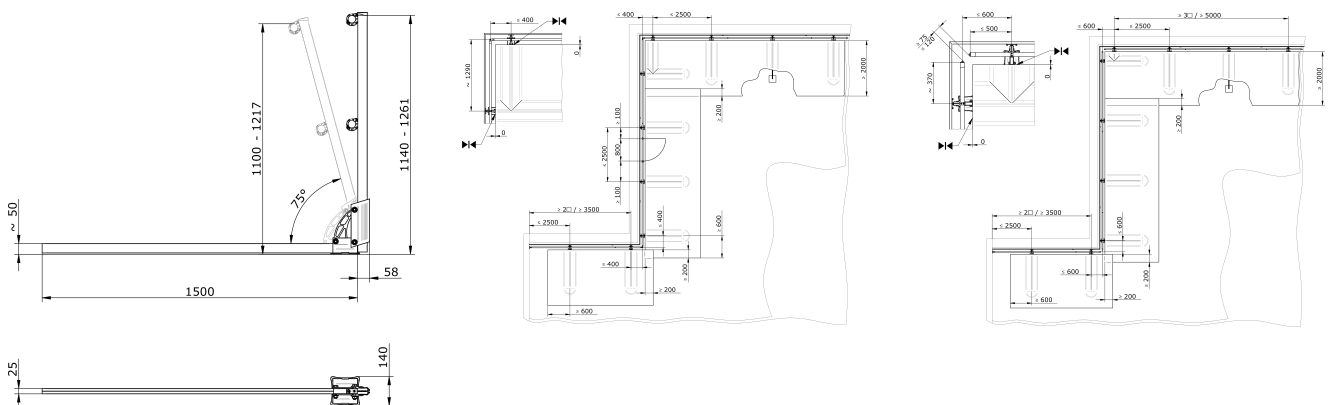

Zertifizierung nach dem neuesten Stand der Technik:

EN 13374:2019

DIN EN 14122-3:2016

DIN 14094-2:2017

Komponenten

BARRIER-Z11

Typenschild BARRIER-Z11 für Geländersicherung

Material: Aluminium-Verbund, Kunststoff
zur Kennzeichnung eines BARRIER-Systems



BARRIER-S22-1500

Standardausleger Auflast BARRIER-S22-1500

Länge: 1500 mm

Material: Aluminium
Standardausleger für System VARIO-Auflast
Sonderlängen auf Anfrage!



BARRIER-V12

Vario Fusseinheit BARRIER-V12

Material: Aluminium, Edelstahl V2A (AISI 304),
Kunststoff
VARIO-Fußeinheit ohne Ausleger/Steher, zur Ausbildung
eines auflastgehaltenen, kollektiven Seitenschutzes,
inklusive Schutzplatte



BARRIER-V14

Vario Fusseinheit BARRIER-V14

New

Material: Aluminium
VARIO-Fußeinheit ohne Ausleger/Steher, zur Ausbildung
eines auflastgehaltenen, kollektiven Seitenschutzes



BARRIER-V92

Vario Eckverbinder BARRIER-V92

Material: Aluminium, Edelstahl V2A (AISI 304)
zur Verbindung zweier Ausleger



BARRIER-F20

Fussleiste BARRIER-F20

Höhe x Breite x Länge: 170 x 20 x 3000 mm

Material: Aluminium
Verwendung, wenn keine Attika über 150 mm
vorhanden ist!



BARRIER-F22

Fussleistenhalter BARRIER-F22

Material: Aluminium, Edelstahl V2A (AISI 304)
zur Befestigung der Fußleiste BARRIER-F20 auf der
VARIO-Fußeinheit BARRIER-V12



BARRIER-F23

Fussleistenverbindungsset BARRIER-F23

Verpackungseinheit: 1 Stück

Material: Aluminium, Edelstahl V2A (AISI 304)
zur Verbindung zweier Fußleisten BARRIER-F20



BARRIER-F25

Fussleistenhalter BARRIER-F25

Material: Aluminium, Edelstahl V2A (AISI 304)
zur Befestigung der Fußleiste BARRIER-F20 auf der
VARIO-Fußeinheit BARRIER-V14



BARRIER-S20-1140

Standardsteher BARRIER-S20-1140

Länge: 1140 mm

Material: Aluminium, Aluminium-Zink, Edelstahl
Standardsteher für System VARIO inklusive Rohrhalter.



BARRIER-S24-1140

Klappbarer Steher BARRIER-S24-1140

New

Länge: 1140 mm

Material: Aluminium, Aluminium-Zink, Edelstahl
Klappbarer Steher inklusive Rohrhalter.



BARRIER-S25-1150

Gebogener Steher BARRIER-S25-1150

New

Länge: 1150 mm

Biegung: 75°

Material: Aluminium, Aluminium-Zink
Gebogener Steher inklusive Rohrhalter für BARRIER-
V14.



Komponenten

BARRIER-T30

Türenset BARRIER-T30

Material: Aluminium, Edelstahl V2A (AISI 304)
Durchgang 800 mm, Anschlagrichtung fixiert, nicht frei wählbar (Rechtstüre)
Bei auflastgehaltener Ausführung pro Türseite 4 Stück
Gewichte BARRIER-V20 notwendig!



BARRIER-R11

Aluminiumrohr BARRIER-R11

Durchmesser x Wandstärke x Länge: 36 x 2,5 x 3000 mm

Material: Aluminium



BARRIER-R21

Linearverbinder BARRIER-R21

Material: Aluminium, Edelstahl V2A (AISI 304)
zur Verbindung zweier Rohre BARRIER-R11



BARRIER-R31

Eckverbinder BARRIER-R31

Material: Aluminium, Edelstahl V2A (AISI 304)
zur Eckausbildung zweier Rohre BARRIER-R11
Winkel variabel einstellbar!



BARRIER-R41

Wandanschluss BARRIER-R41

Untergrund: Beton, Stahlkonstruktion
Material: Aluminium, Edelstahl V2A (AISI 304)
Winkel variabel einstellbar!



BARRIER-R51

Endabschluss BARRIER-R51

Material: Aluminium, Edelstahl V2A (AISI 304)
Endabschluss zweier Rohre BARRIER-R11
Rohrüberstand max. 500 mm!



BARRIER-R70

Rohrhalter BARRIER-R70

Material: Zink-Aluminium, Edelstahl
Rohrhalter zur Fixierung der Rohre BARRIER-R11



BARRIER-R91

Abdeckkappe BARRIER-R91

Durchmesser x Stärke: 36 x 2 mm
Verpackungseinheit: 2 Stück

Material: Kunststoff
Endabschluss für Rohr BARRIER-R11
Rohrüberstand max. 350 mm!



BARRIER-Z22

Abdeckkappe BARRIER-Z22

Material: Zink-Aluminium
Abdeckkappe zur Abdeckung eines Standardstehers



BARRIER-LICHTKUPPEL

Geländersystem um Lichtkuppeln/Lichtbänder

Das Geländersystem BARRIER-LICHTKUPPEL kommt überall dort zum Einsatz, wo die Sicherung von Lichtkuppeln auf Flachdächern bis 10° Neigung zu erfolgen hat. Unabhängig von der Größe der Lichtkuppel bietet das auflastgehaltene System eine optimale Sicherung gegen Absturz und entschärft somit die Gefahrenquelle, die von einer Lichtkuppel ausgeht. Sind unterschiedliche Lichtkuppeln auf einem Dach vorhanden, so kann das Geländersystem individuell an die vorhandene Größe der Lichtkuppel angepasst werden. Diesbezüglich stehen mehrere Montagevarianten zur Verfügung. Das Geländersystem schränkt die Funktionalität der vorhandenen Lichtkuppel nicht ein und auch ein optimaler Lichteinfall in den darunter liegenden Raum wird gewährleistet.

VORTEILE

- Variables und einfach nachzurüstendes System dank der unterschiedlichen Montagevarianten.
- Optimale Sicherheit ohne die Lichtkuppel technisch zu verändern (die Rauchabzugsfähigkeit wird nicht beeinträchtigt).
- Einfache und platzsparende Montage dank des intelligenten Adapterfußes direkt am Betongewicht.
- Gesicherter Zustieg aus der Lichtkuppel auf das Flachdach durch die Anbringung eines optionalen Türensatzes.



Keine Updates zu diesem Produkt



Technische Produktbeschreibung

Das aus Aluminium und Edelstahl bestehende Geländersystem besticht durch seine Wetterfestigkeit und Robustheit. Das Geländer in Kombination mit den verschiedenen einzelnen Komponenten, wie den speziell entwickelten Fußeinheiten, Stehern, Auslegern und Betongewichten, bilden zusammen ein in sich stimmiges Gesamtsystem. Bezüglich der vorhandenen Größe der Lichtkuppel gibt es keine Einschränkungen.



TECHNISCHE VORTEILE

Individuelle Anpassbarkeit

Oftmals sind Lichtkuppeln von unterschiedlicher Größe auf dem Dach vorhanden. Das Geländersystem kann individuell an diverse Größen angepasst werden. Dank eines speziellen Adapterfußes, der eine Montage ohne Ausleger ermöglicht, ist eine platzsparende Sicherung von Lichtkuppeln mit einer Größe von maximal 1,9 x 1,9 m möglich.

Erhalt der Lichtkuppeltechnik

Das System ist so konzipiert, dass die technische Funktion der Lichtkuppel, wie etwa die Rauchabzugsfähigkeit, nicht eingeschränkt wird. Ebenso bleibt der natürliche Lichteinfall durch die Lichtkuppel dank unseres Systems erhalten.

Gesicherter Zustieg

Durch die Anbringung des optionalen Türensatzes BARRIER-T30 wird ein optimal gesicherter Zustieg aus der Lichtkuppel auf das Flachdach oder umgekehrt ermöglicht.

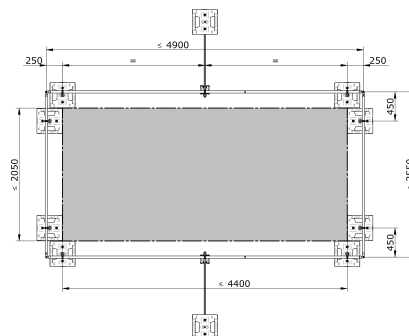
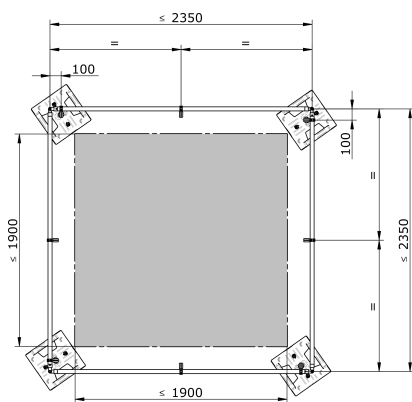

Zertifizierung nach dem neuesten Stand der Technik:

EN 13374:2019

EN ISO 14122-3:2016

DIN 14094-2:2017

Komponenten

BARRIER-Z11

Typenschild BARRIER-Z11 für Geländersicherung

Material: Aluminium-Verbund, Kunststoff
zur Kennzeichnung eines BARRIER-Systems

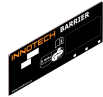

BARRIER-V20

Vario Gewicht BARRIER-V20

Höhe x Breite x Länge: 93 x 390 x 390 mm
Gewicht: 12,5 kg
Material: Beton



BARRIER-S22-1300

Standardausleger BARRIER-S22-1300

Länge: 1300 mm
Material: Aluminium
Standardausleger für System VARIO, Fluchtweg lt. Planung
Sonderlängen auf Anfrage!



BARRIER-V12

Vario Fusseinheit BARRIER-V12

Material: Aluminium, Edelstahl V2A (AISI 304), Kunststoff
VARIO-Fußeinheit ohne Ausleger/Steher, zur Ausbildung eines auflastgehaltenen, kollektiven Seitenschutzes, inklusive Schutzplatte



BARRIER-V14

Vario Fusseinheit BARRIER-V14

New

Material: Aluminium
VARIO-Fußeinheit ohne Ausleger/Steher, zur Ausbildung eines auflastgehaltenen, kollektiven Seitenschutzes



BARRIER-V82

Vario Adapterfuss BARRIER-V82

Anwendung: Ausbildung einer Lichtkuppelumwehrung von max. 2000 x 2000 mm
Material: Aluminium, Edelstahl V2A (AISI 304)
zur Befestigung des Stehers BARRIER-S21 auf einem VARIO-Gewicht BARRIER-V20



BARRIER-S20-1140

Standardsteher BARRIER-S20-1140

Länge: 1140 mm
Material: Aluminium, Aluminium-Zink, Edelstahl
Standardsteher für System VARIO inklusive Rohrhalter.



BARRIER-T30

Türenset BARRIER-T30

Material: Aluminium, Edelstahl V2A (AISI 304)
Durchgang 800 mm, Anschlagrichtung fixiert, nicht frei wählbar (Rechtstüre)
Bei auflastgehaltener Ausführung pro Türseite 4 Stück Gewichte BARRIER-V20 notwendig!



BARRIER-R11

Aluminiumrohr BARRIER-R11

Durchmesser x Wandstärke x Länge: 36 x 2,5 x 3000 mm
Material: Aluminium



BARRIER-R21

Linearverbinder BARRIER-R21

Material: Aluminium, Edelstahl V2A (AISI 304)
zur Verbindung zweier Rohre BARRIER-R11



BARRIER-R31

Eckverbinder BARRIER-R31

Material: Aluminium, Edelstahl V2A (AISI 304)
zur Eckausbildung zweier Rohre BARRIER-R11
Winkel variabel einstellbar!



Komponenten

BARRIER-S23-560

Versteifungsholm BARRIER-S23-560

Länge x Breite x Höhe: 560 x 45 x 25 mm

Material: Aluminium, Aluminium-Zink, Edelstahl
Versteifungsholm für Rohr BARRIER-R11



BARRIER-R70

Rohrhalter BARRIER-R70

Material: Zink-Aluminium, Edelstahl
Rohrhalter zur Fixierung der Rohre BARRIER-R11



BARRIER-FLUCHTWEG

Geländersystem für Fluchtwege

Das Geländersystem BARRIER-FLUCHTWEG kommt überall dort zum Einsatz, wo ein vorgegebener Weg aus der Gefahrenzone geschaffen werden muss, damit Personen gesichert den Gefahrenbereich verlassen können. Egal ob es sich um gerade Strecken handelt oder Eckausbildungen ausgeformt werden müssen, das Geländersystem sorgt für optimale Sicherheit. Je nach baulicher Gegebenheit stehen mit dem Fluchtweg System Vario und dem Fluchtweg System Betonplatten zwei auflastgehaltene Geländersystemvarianten zur Verfügung. Das Geländersystem BARRIER-FLUCHTWEG wurde so konzipiert, dass eine einfache Montage gegeben ist.

VORTEILE

- Zertifizierte Lösung, um einen Fluchtweg den Normen entsprechend auszuführen.
- Individuelle Einstellung der Fluchtwegbreite beim Fluchtweg System Vario je nach Anzahl der zu flüchtenden Personen.
- Platzsparende Variante Fluchtweg System Betonplatte dank einer Auflast mittels bauseitigen Betonplatten.
- Einfache Nachrüstung möglich, da es sich um ein auflastgehaltenes System handelt.

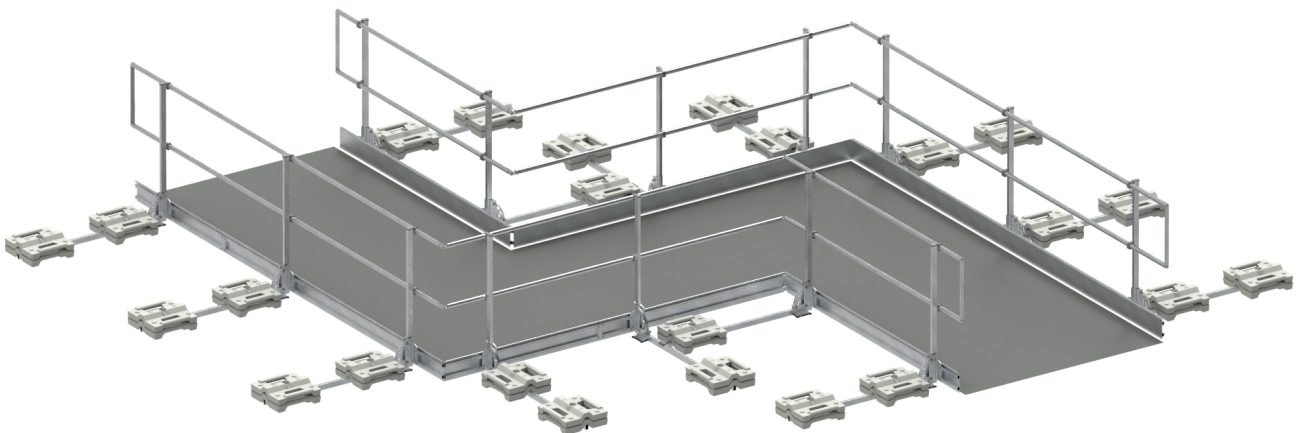

Technische Produktbeschreibung

Das aus Aluminium und Edelstahl bestehende Geländersystem besticht durch seine Wetterfestigkeit und Robustheit. Das Geländer in Kombination mit den verschiedenen einzelnen Komponenten, wie den speziell entwickelten Fußeinheiten, Auslegern, Stehern, Betongewichten und der Fußleiste, bilden zusammen ein in sich stimmiges System. Je nachdem welche Systemvariante Anwendung findet, gibt es die Möglichkeit einer platzsparenden oder individuell einstellbaren Fluchtwegbreite.



TECHNISCHE VORTEILE

Normentsprechender Rettungsweg

Bei entsprechenden Voraussetzungen, wie der Verringerung des Steherabstands auf 1,7 m, einem Gehweg laut Norm von mindestens 700 mm und zusätzlichen Maßnahmen (wie beispielsweise die Anbringung von Fußleisten) kann das System als normentsprechender Rettungsweg verwendet werden.

Individuell anpassbar

Mit der Geländersystemvariante Fluchtweg System Vario besteht die Möglichkeit die Fluchtwegbreite individuell an die gegebenen Verhältnisse anzupassen.

Platzsparende System

Das Fluchtweg System Betonplatte hat keine Ausleger und Betongewichte an der Fluchtwegaußenseite, stattdessen dienen die bauseitigen Betonplatten des Gehwegs als Auflast. Somit stellt es eine platzsparende Alternative dar. Unsere Standardgehwegbreiten betragen 1450 mm, 1650 mm und 1950 mm, auf Anfrage kann eine individuelle Anpassung erfolgen.

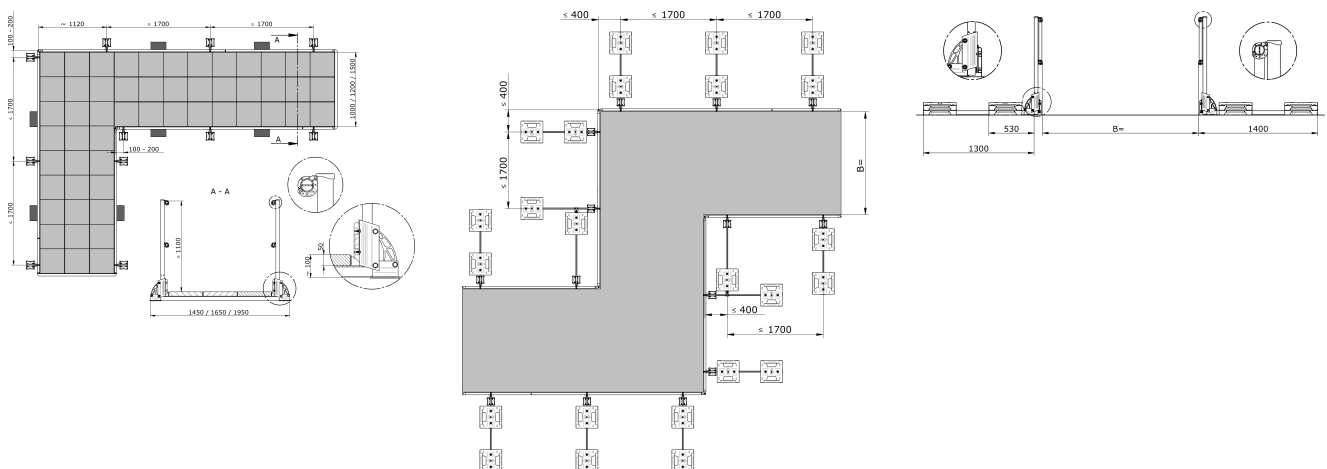

Zertifizierung nach dem neuesten Stand der Technik:

DIN 14094-2:2017

Komponenten

BARRIER-Z11

Typenschild BARRIER-Z11 für Geländersicherung

Material: Aluminium-Verbund, Kunststoff
zur Kennzeichnung eines BARRIER-Systems



BARRIER-V20

Vario Gewicht BARRIER-V20

Höhe x Breite x Länge: 93 x 390 x 390 mm
Gewicht: 12,5 kg
Material: Beton



BARRIER-S22-1300

Standardausleger BARRIER-S22-1300

Länge: 1300 mm
Material: Aluminium
Standardausleger für System VARIO, Fluchtweg lt. Planung
Sonderlängen auf Anfrage!



BARRIER-V12

Vario Füsseinheit BARRIER-V12

Material: Aluminium, Edelstahl V2A (AISI 304), Kunststoff
VARIO-Fußeinheit ohne Ausleger/Steher, zur Ausbildung eines auflastgehaltenen, kollektiven Seitenschutzes, inklusive Schutzplatte



BARRIER-V14

Vario Füsseinheit BARRIER-V14

New

Material: Aluminium
VARIO-Fußeinheit ohne Ausleger/Steher, zur Ausbildung eines auflastgehaltenen, kollektiven Seitenschutzes



BARRIER-V92

Vario Eckverbinder BARRIER-V92

Material: Aluminium, Edelstahl V2A (AISI 304)
zur Verbindung zweier Ausleger



BARRIER-F20

Fussleiste BARRIER-F20

Höhe x Breite x Länge: 170 x 20 x 3000 mm
Material: Aluminium
Verwendung, wenn keine Attika über 150 mm vorhanden ist!



BARRIER-F22

Fussleistenhalter BARRIER-F22

Material: Aluminium, Edelstahl V2A (AISI 304)
zur Befestigung der Fußleiste BARRIER-F20 auf der VARIO-Fußeinheit BARRIER-V12



BARRIER-F23

Fussleistenverbindungsset BARRIER-F23

Verpackungseinheit: 1 Stück
Material: Aluminium, Edelstahl V2A (AISI 304)
zur Verbindung zweier Fußleisten BARRIER-F20



BARRIER-F25

Fussleistenhalter BARRIER-F25

Material: Aluminium, Edelstahl V2A (AISI 304)
zur Befestigung der Fußleiste BARRIER-F20 auf der VARIO-Fußeinheit BARRIER-V14



BARRIER-S20-1140

Standardsteher BARRIER-S20-1140

Länge: 1140 mm
Material: Aluminium, Aluminium-Zink, Edelstahl
Standardsteher für System VARIO inklusive Rohrhalter.



BARRIER-R11

Aluminiumrohr BARRIER-R11

Durchmesser x Wandstärke x Länge: 36 x 2,5 x 3000 mm
Material: Aluminium



Komponenten

BARRIER-R21

Linearverbinder BARRIER-R21

Material: Aluminium, Edelstahl V2A (AISI 304)
zur Verbindung zweier Rohre BARRIER-R11



BARRIER-R31

Eckverbinder BARRIER-R31

Material: Aluminium, Edelstahl V2A (AISI 304)
zur Eckausbildung zweier Rohre BARRIER-R11
Winkel variabel einstellbar!



BARRIER-R41

Wandanschluss BARRIER-R41

Untergrund: Beton, Stahlkonstruktion
Material: Aluminium, Edelstahl V2A (AISI 304)
Winkel variabel einstellbar!



BARRIER-R51

Endabschluss BARRIER-R51

Material: Aluminium, Edelstahl V2A (AISI 304)
Endabschluss zweier Rohre BARRIER-R11
Rohrüberstand max. 500 mm!



BARRIER-R91

Abdeckkappe BARRIER-R91

Durchmesser x Stärke: 36 x 2 mm

Verpackungseinheit: 2 Stück

Material: Kunststoff

Endabschluss für Rohr BARRIER-R11

Rohrüberstand max. 350 mm!



BARRIER-T30

Türenset BARRIER-T30

Material: Aluminium, Edelstahl V2A (AISI 304)

Durchgang 800 mm, Anschlagrichtung fixiert, nicht frei wählbar (Rechtstüre)

Bei auflastgehaltener Ausführung pro Türseite 4 Stück
Gewichte BARRIER-V20 notwendig!



BARRIER-Z50-3000

Gehwegschiene BARRIER-Z50-3000

Höhe x Breite x Länge: 50 x 80 x 3000 mm

Anwendung: Fluchtwege

Material: Aluminium

zur Ausbildung von Fluchtwegen mit Betonplatten



Zubehörartikel

BARRIER-Z33-500

Unterlegmatte Z33-500

Höhe x Breite x Länge: 3 x 500 x 500 m

material: Polyurethan

Verpackungseinheit: 1 Stück

Unterlegmatte für ein VARIO-Gewicht BARRIER-V20

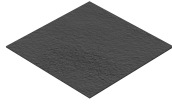

BARRIER-MASCHINENSICHERUNG

Geländersystem für Maschinen

Das Geländersystem BARRIER-MASCHINENSICHERUNG kommt überall dort zum Einsatz, wo Absturzkanten auf Maschinen oder im industriellen Umfeld gesichert werden müssen. Das Geländersystem ist so flexibel, dass die unterschiedlichen Anforderungen in den verschiedenen Industriebereichen individuell gelöst werden können. Um den sicherheitstechnischen als auch optischen Aspekt optimal zu erfüllen, stehen mehrere Anbringungsmöglichkeiten und Fußeinheiten zur Verfügung. So besteht auch die Option, das System zur Gänze um- und wieder hochzuklappen, was sich speziell im industriellen Bereich als praktisch erweist. Die einfache Montage des Geländersystems sorgt dafür, dass es schnell Einsatz finden kann.

VORTEILE

- Zertifizierte Lösung, um Absturzkanten im Bereich von Maschinen zu sichern.
- Variables System dank der unterschiedlichen Anbringungsmöglichkeiten durch die Füße.
- Optische Abgrenzung durch den Einsatz von Signalfarben möglich dank der unterschiedlichen Beschichtungsmöglichkeiten des Geländers.
- Praktische Einsatzmöglichkeit, da es bei Nichtanwendung vollständig umklappbar und bei Verwendung wieder hochklappbar ist.

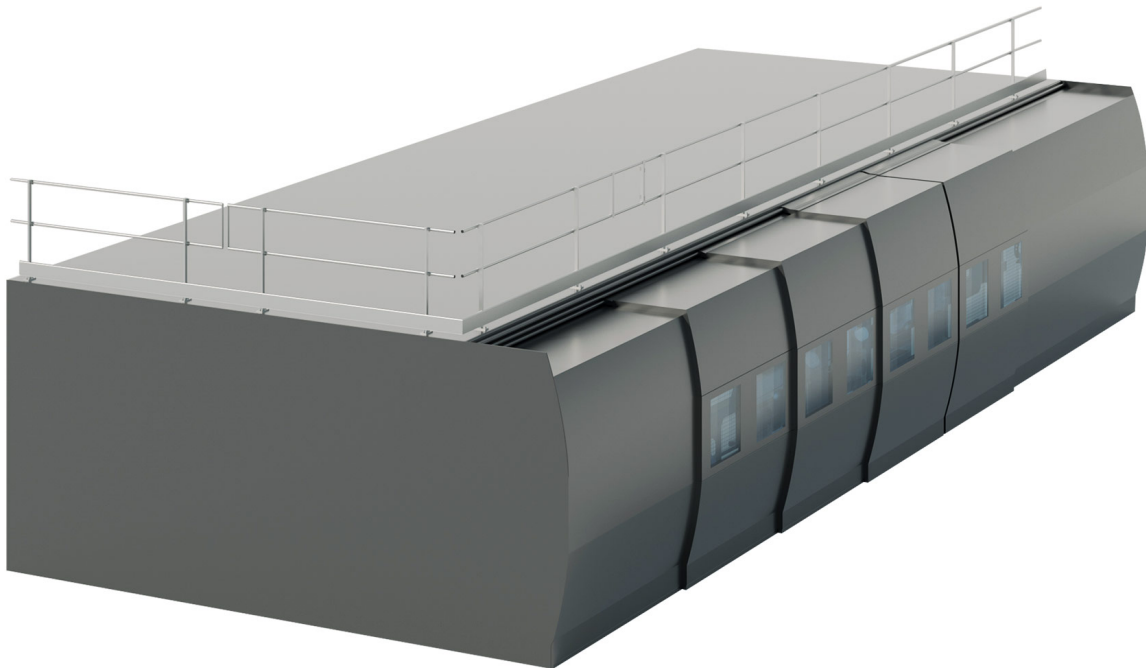

Technische Produktbeschreibung

Das aus Aluminium und Edelstahl bestehende Geländersystem besticht durch seine Wetterfestigkeit und Robustheit.
Das Geländer in Kombination mit den verschiedenen einzelnen Komponenten, wie den speziell entwickelten Fußeinheiten, Stehern, Auslegern und Betongewichten, bilden zusammen ein in sich stimmiges Gesamtsystem.
 Je nach vorhandener Eckausbildung kann eine unterschiedliche Anordnung der Steher bzw. Ausleger erfolgen.



TECHNISCHE VORTEILE

Reduktion des Montageaufwands

Die großen Steherabstände von 1,8 m wirken sich vom wirtschaftlichen Aspekt her positiv auf den gesamten Montagevorgang aus.

Vollständig umklappbar

Ein vollständiges Umklappen des Geländers, sodass dieses nicht mehr sichtbar ist, ist mit der jeweiligen Fußeinheit und den dazu passenden Stehern möglich. Wenn die Schutzfunktion des Geländers wieder benötigt wird, kann ein erneutes Hochklappen erfolgen.

Gesicherter Zustieg

Durch die Anbringung des optionalen Türenssets BARRIER-T30 wird ein optimal gesicherter Zustieg als auch Abstieg auf bzw. von einer Maschine ermöglicht.

Zertifizierung nach dem neuesten Stand der Technik:

EN ISO 14122-3:2016

Komponenten

BARRIER-Z11

Typenschild BARRIER-Z11 für Geländersicherung

Material: Aluminium-Verbund, Kunststoff
zur Kennzeichnung eines BARRIER-Systems

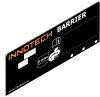

BARRIER-A22

Befestigungsfuss BARRIER-A22

Untergrund: Beton, Stahlkonstruktion
Effektive Fußhöhe: 137 mm
Material: Aluminium, Edelstahl V2A (AISI 304)
zur Befestigung des Stehers BARRIER-S21 an der Oberseite einer Attika



BARRIER-F20

Fussleiste BARRIER-F20

Höhe x Breite x Länge: 170 x 20 x 3000 mm
Material: Aluminium
Verwendung, wenn keine Attika über 150 mm vorhanden ist!



BARRIER-F21

Fussleistenhalter BARRIER-F21

Höhe x Breite: 25 x 48 mm
Verpackungseinheit: 2 Stück
Material: Aluminium, Edelstahl (AISI 304)
zur Befestigung der Fußleiste BARRIER-F20 auf dem Geländersteher BARRIER-S21



BARRIER-F23

Fussleistenverbindungsset BARRIER-F23

Verpackungseinheit: 1 Stück
Material: Aluminium, Edelstahl V2A (AISI 304)
zur Verbindung zweier Fußleisten BARRIER-F20



BARRIER-S21-1050

Standardsteher Attika BARRIER-S21-1050

Länge: 1050 mm
Material: Aluminium, Aluminium-Zink, Edelstahl
Standardsteher für System ATTIKA inklusive Rohrhalter.



BARRIER-T30

Türenset BARRIER-T30

Material: Aluminium, Edelstahl V2A (AISI 304)
Durchgang 800 mm, Anschlagrichtung fixiert, nicht frei wählbar (Rechtstüre)
Bei auflastgehaltener Ausführung pro Türseite 4 Stück
Gewichte BARRIER-V20 notwendig!



BARRIER-R11

Aluminiumrohr BARRIER-R11

Durchmesser x Wandstärke x Länge: 36 x 2,5 x 3000 mm
Material: Aluminium



BARRIER-R21

Linearverbinder BARRIER-R21

Material: Aluminium, Edelstahl V2A (AISI 304)
zur Verbindung zweier Rohre BARRIER-R11



BARRIER-R31

Eckverbinder BARRIER-R31

Material: Aluminium, Edelstahl V2A (AISI 304)
zur Eckausbildung zweier Rohre BARRIER-R11
Winkel variabel einstellbar!



BARRIER-R41

Wandanschluss BARRIER-R41

Untergrund: Beton, Stahlkonstruktion
Material: Aluminium, Edelstahl V2A (AISI 304)
Winkel variabel einstellbar!



BARRIER-R51

Endabschluss BARRIER-R51

Material: Aluminium, Edelstahl V2A (AISI 304)
Endabschluss zweier Rohre BARRIER-R11
Rohrüberstand max. 500 mm!



Komponenten

BARRIER-R70

Rohrhalter BARRIER-R70

Material: Zink-Aluminium, Edelstahl
Rohrhalter zur Fixierung der Rohre BARRIER-R11



BARRIER-R91

Abdeckkappe BARRIER-R91

Durchmesser x Stärke: 36 x 2 mm

Verpackungseinheit: 2 Stück

Material: Kunststoff

Endabschluss für Rohr BARRIER-R11

Rohrüberstand max. 350 mm!



Zubehörartikel

BARRIER-A10

Befestigungsfuss BARRIER-A10

Untergrund: Beton, Stahlkonstruktion

Neigungswinkel: 90°, 75°, 60°

Material: Aluminium, Edelstahl V2A (AISI 304)
zur Befestigung des Stehers BARRIER-S21 an der Innenseite einer Attika



BARRIER-A11

Befestigungsfuss BARRIER-A11

Untergrund: Beton, Stahlkonstruktion

Neigungswinkel: 90°, klappbar

Material: Aluminium, Edelstahl V2A (AISI 304)
zur Befestigung des Stehers BARRIER-S21 an der Innenseite einer Attika



BARRIER-A31

Distanzkonsole BARRIER-A31

Untergrund: Beton, Stahlkonstruktion

Material: Aluminium, Edelstahl V2A (AISI 304)

2 unterschiedliche Verstellbereiche (65 mm bis 105 mm oder 100 mm bis 145 mm)
für BARRIER-A10 und BARRIER-A11



BARRIER-STEIGLEITER

Geländersystem bei Leiterausstiegen

Das Geländersystem BARRIER-STEIGLEITER kommt überall dort zum Einsatz, wo es den Ausstiegsbereich einer Steigleiter bei vorhandener Absturzkante nach erfolgtem Überstieg auf die Dachfläche zu sichern gilt. Je nach bestehender Unterkonstruktion (Attika) und baulicher Anforderung stehen zwei unterschiedliche Aufbauvariationen für ein optimales Ergebnis zur Sicherung gegen Absturz zur Verfügung. Das auflastgehaltene Geländersystem ist so konzipiert, dass es schnell und einfach mittels Klemmbefestigung an die bauseitige Aufstiegsleiter angebracht wird. Dachdurchdringungen gehören mit diesem System der Vergangenheit an.

VORTEILE

- Einfache Nachrüstung möglich, da es sich um ein auflastgehaltenes System handelt.
- Keine Dachdurchdringungen dank des auflastgehaltenen Systems.
- Mit der optionalen Fußleiste auch bei Absturzkanten ohne bestehende Fußwehr (Attika, etc.) einsetzbar.

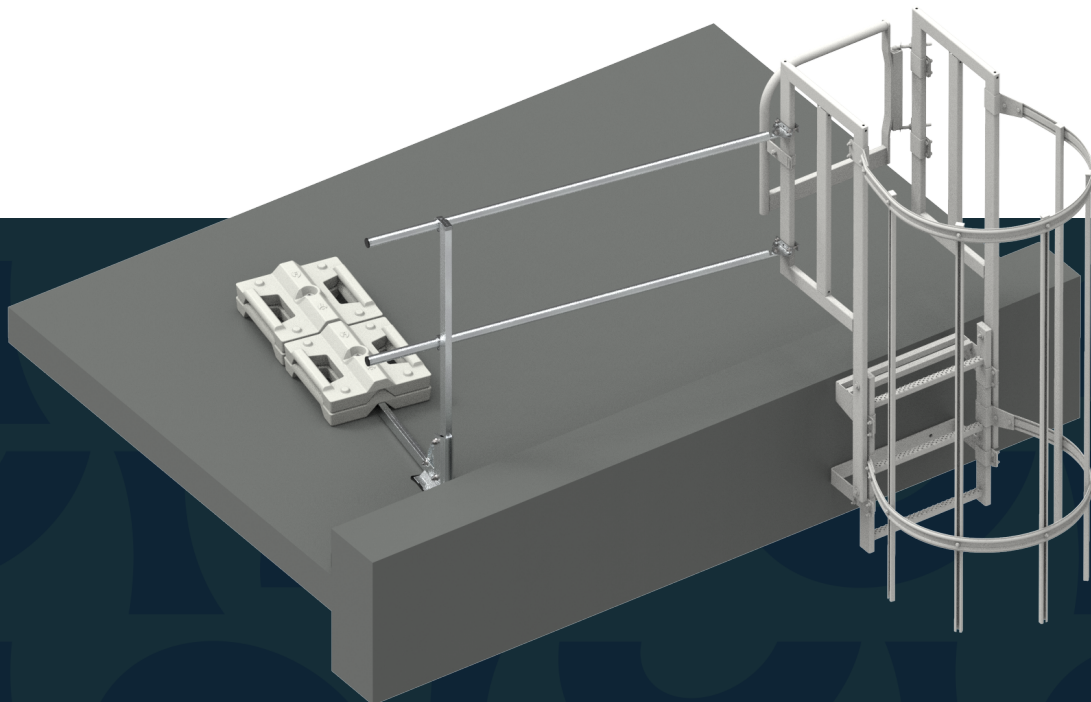

Keine Updates zu diesem Produkt



Technische Produktbeschreibung

Das aus Aluminium und Edelstahl bestehende Geländersystem besticht durch seine Wetterfestigkeit und Robustheit. Das vorkonfektionierte BARRIER-STEIGLEITER-SET besteht aus einem Geländer in Kombination mit verschiedenen einzelnen Komponenten, wie den speziell entwickelten Fußeinheiten, Stehern, Auslegern, Betongewichten und Verbindern. Optional gibt es für Dächer ohne Attika (mindestens 15 cm) als Erweiterung ein zusätzliches Fußleisten-Set.



TECHNISCHE VORTEILE

1 System für 1 Seite

Für die Sicherung des Bereichs rechts und links neben der Aufstiegsleiter werden zwei BARRIER STEIGLEITER-Systeme benötigt (1 System sichert 1 Seite).

Einfache Montage

Die Klemmmethode des Geländersystems an die bauseitige Aufstiegsleiter sorgt für eine einfache und effiziente Montage.

Gesicherter Zutrieb

Durch die Anbringung des optionalen Türenssets BARRIER-T30 wird ein optimal gesicherter Zutrieb als auch Abstieg auf das bzw. vom Flachdach ermöglicht.

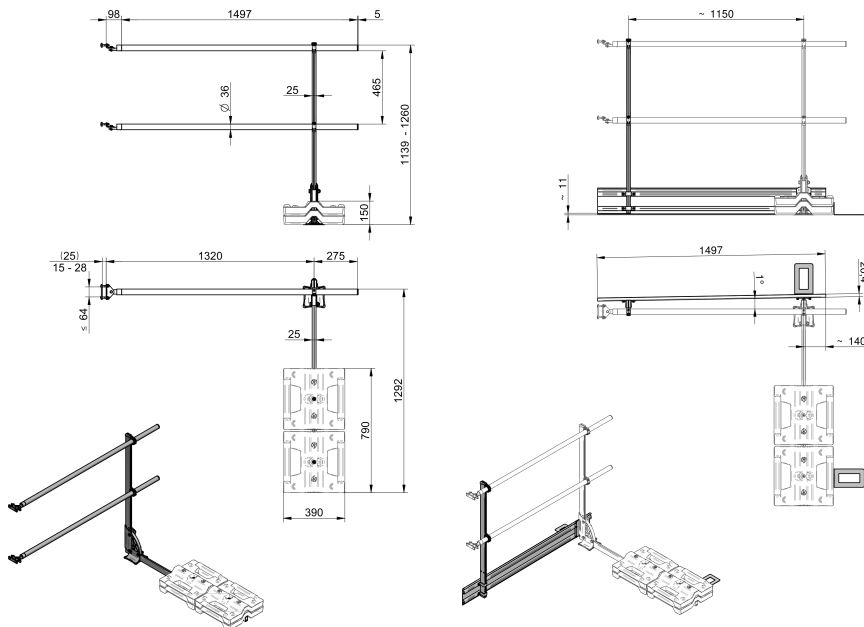

Zertifizierung nach dem neuesten Stand der Technik:

EN 13374:2019

DIN EN 14122-3:2016

DIN 14094-2:2017

Komponenten

BARRIER-STEIGLEITER-GRUNDPAKET

BARRIER-STEIGLEITER-GRUNDPAKET

Grundpaket bestehend aus:

- 1x | BARRIER-V1 2
- x | BARRIER-R41-SO-100
- 1x | BARRIER-R9 1
- x | BARRIER-S20-1140
- 1x | BARRIER-S22-1300
- 2x | BBF-05.5-096-DS-A 2
- x | BARRIER-R11-SO-1497



BARRIER-V20 sind nicht im Lieferumfang enthalten und bei Bedarf gesondert zu bestellen!

BARRIER-STEIGLEITER-GRUNDPAKET- FUSSLEISTE

BARRIER-STEIGLEITER-GRUNDPAKET-FUSSLEISTE

Erweiterungspaket Fußleiste bestehend aus:

- 1x | BARRIER-S20-1140
- 1x | BARRIER-F20-SO-1497
- 1x | BARRIER-F2 1
- x | BARRIER-F2 2
- x | BARRIER-Z31



BARRIER-LIMIT

Abgrenzung von Gefahrenbereichen

BARRIER-LIMIT kommt überall dort zum Einsatz, wo eine optisch erkennbare Abtrennung zum Gefahrenbereich zu erfolgen hat. Das System eignet sich besonders, um auf Gefahrenquellen an erhöhten Standorten aufmerksam zu machen. Die Abgrenzung ist schnell aufgebaut und in wenigen Augenblicken einsatzbereit. Das auflastgehaltene BARRIER-LIMIT ist unabhängig vom Anwendungsbereich flexibel einsetzbar. Auf den Einsatz von Spezialwerkzeugen kann zur Gänze verzichtet werden.

VORTEILE

- Einfache und schnelle Montage dank des unkomplizierten Aufbaus ohne Spezialwerkzeug.
- Geringe Auflast dank der großen Steherabstände von 7,5 m.
- Einfache Ausbildung von Durchgängen aufgrund des praktischen Kettenhalters.
- Optische Erkennbarkeit der Gefahrquelle dank der farblichen Gliederkette.



Keine Updates zu diesem Produkt



Technische Produktbeschreibung

Die aus Aluminium und Kunststoff bestehende Abgrenzung besticht vor allem durch seine Auffälligkeit.
Die rot- weiße Kette lässt einen Gefahrenbereich auf erhöhten Standorten optisch auf einen Blick erkennen.



TECHNISCHE VORTEILE

Geringe Auflast

Durch die Steherabstände von 7,5 m besteht nur eine geringe Auflast auf dem erhöhten Standortbereich.

Schaffung von Durchgängen

Dank des praktischen Kettenhalters besteht auch eine Durchgangsmöglichkeit.

Komponenten

LIMIT-TYP-10

Typenschild LIMIT-TYP-10

Material: Aluminium-Verbund, Kunststoff
zur Kennzeichnung eines LIMIT-Abgrenzungssystems



LIMIT-KE-RW-50

Absperrkette LIMIT-KE-RW-50

Abmessungen: 46 x 11 x Ø 6 mm

Länge: 50 m

Material: Kunststoff

Farbe: rot / weiß



LIMIT-KE-RW-25

Absperrkette LIMIT-KE-RW-25

Abmessungen: 46 x 11 x Ø 6 mm

Länge: 25 m

Material: Kunststoff

Farbe: rot / weiß



LIMIT-KA-20

Kappe oben LIMIT-KA-20

Höhe x Breite x Länge: 58 x 47 x 47 mm

Material: Kunststoff



LIMIT-KA-10

Kappe unten LIMIT-KA-10

Höhe x Breite x Länge: 19 x 40 x 40 mm

Material: Kunststoff

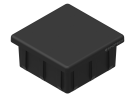

LIMIT-S-1180

Steher LIMIT-S-1180

Länge: 1180 mm

Material: Aluminium



LIMIT-GW-10

Gewicht LIMIT-GW-10

Höhe x Breite x Länge: 110 x 400 x 800 mm

Gewicht: 28 kg

Material: Recyclingmaterial

-Gewicht für Steher LIMIT-S





Hauptsitz
INNOTECH® Arbeitsschutz GmbH

Laizing 10
A 4656 Kirchham
T +43 7619 22 1 22 - 0
office@innotech.at
www.innotech.at

Niederlassung Schweiz
INNOTECH® Arbeitsschutz GmbH

Seestraße 14b
CH 5432 Neuenhof
T +41 56 41 69 040
office@innotechag.ch
www.innotechag.ch

Niederlassung Deutschland
INNOTECH® Arbeitsschutz GmbH

In der Steinwiese 5
D 57074 Siegen
T +49 271 23 41 94 - 0
office@innotech.de
www.innotech.de